



Seção São José dos Campos

São José dos Campos, 18 de maio de 2016

Ref.: SAE MS 009/16

Visibilidade da Logomarca SAE BRASIL durante a Competição AeroDesign

Visando incremento da visibilidade da SAE BRASIL como entidade promotora da Competição SAE BRASIL AeroDesign, potencializando novas fontes de patrocínio e apoio financeiro e, desta forma, assegurando a viabilidade financeira e perpetuidade do empreendimento, a partir da edição de 2016 da Competição as equipes participantes da Competição deverão se comprometer a incluir logomarcas da SAE BRASIL e da Competição AeroDesign dentre aquelas presentes em vestuário, bonés e aeronaves competidoras.

Tal exigência passará constar em cláusula adicional do **Termo de Responsabilidade**, assinado por capitães de equipes e objeto de verificação prévia ao voo de cada aeronave competidora

As páginas a seguir descrevem de forma sucinta a normativa aplicável.

A SAE BRASIL deverá disponibilizar, até o final de março, arquivos em formato jpeg de alta resolução das logomarcas da SAE BRASIL e da competição AeroDesign

Para maiores informações acerca do **Projeto AeroDesign**, acesse a Home Page da SAE BRASIL: **www.saebrasil.org.br**, ou comunique-se diretamente com **Diana Krug**, Assistente de Eventos Estudantis, através das seguintes referências para contato:

Tel: 0 11 3287- 2033 ramal 129
Fax: 0 11 3288- 6599
E-mail: aerodesign@saebrasil.org.br

Comissão Organizadora
18ª. Competição SAE BRASIL AeroDesign



Visibilidade da Logomarca SAE BRASIL durante a Competição AeroDesign

1. Camisetas

Camisetas utilizadas por competidores, representativas de suas equipes e portando logomarcas de patrocinadores, instituições de apoio e das instituições de ensino que representam, deverão, a partir de 2016, incluir a logomarca SAE BRASIL em posição de destaque, na parte central, na frente e/ou nas costas, conforme disposto em figura a seguir.

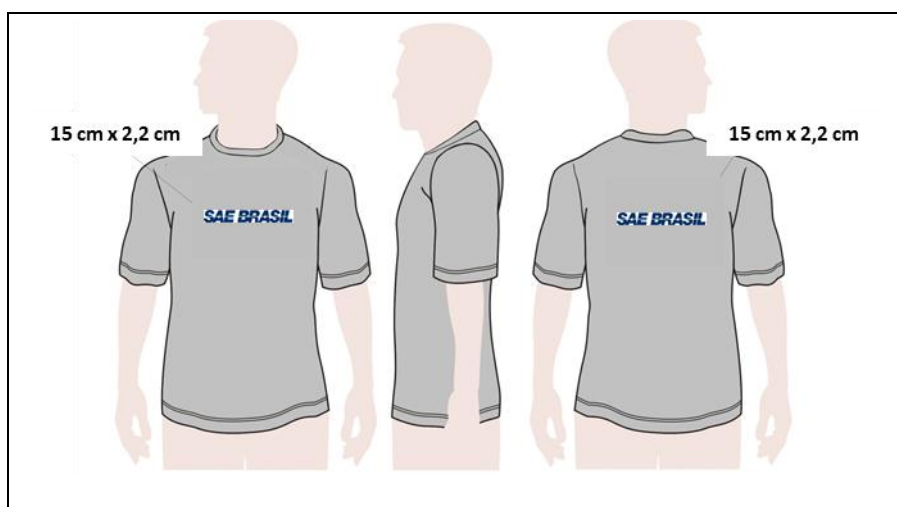

Logomarca da SAE BRASIL deverá comparecer na frente e/ou verso da camiseta da equipe, com dimensões 15 cm por 2,2 cm

2. Bonés

Da mesma forma, bonés ou chapéus usados por competidores, representativos de suas equipes e portando logomarcas de patrocinadores, instituições de apoio e das instituições de ensino que representam, deverão, a partir de 2016, incluir a logomarca SAE BRASIL em posição de destaque, na parte central, na frente, conforme disposto em figura a seguir.

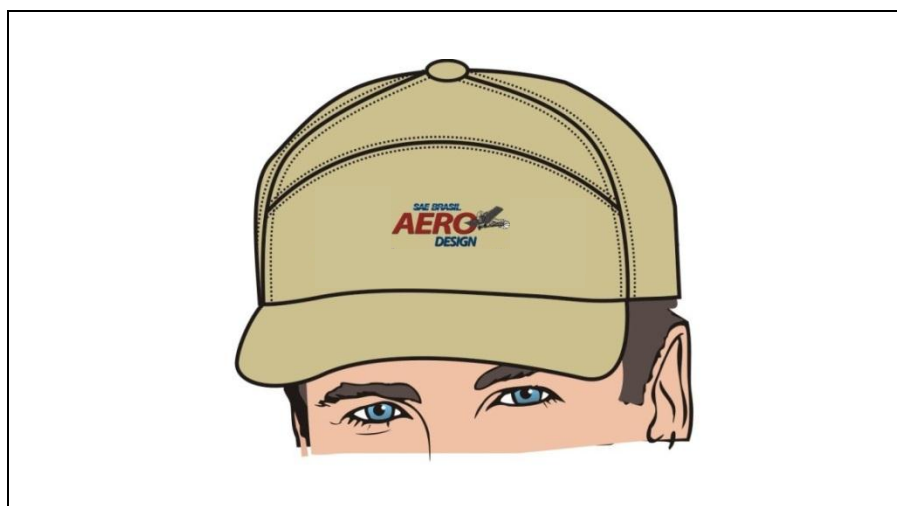

Logomarca da Competição AeroDesign deverá comparecer na frente do boné, com dimensões yy cm x zz cm

3. Aeronaves

Aeronaves das classes Regular, Advanced e Micro portando logomarcas de patrocinadores, instituições de apoio e das instituições de ensino que representam deverão incluir logomarca da SAE BRASIL e da Competição AeroDesign, posicionadas em cada uma das semi asas a 25% da envergadura a partir da raiz, com dimensões tais que a altura da logomarca deve ser equivalente a 30% da corda local da asa.

Serão admitidas como exceção a esta diretriz apenas aeronaves que não portem nenhuma logomarca.

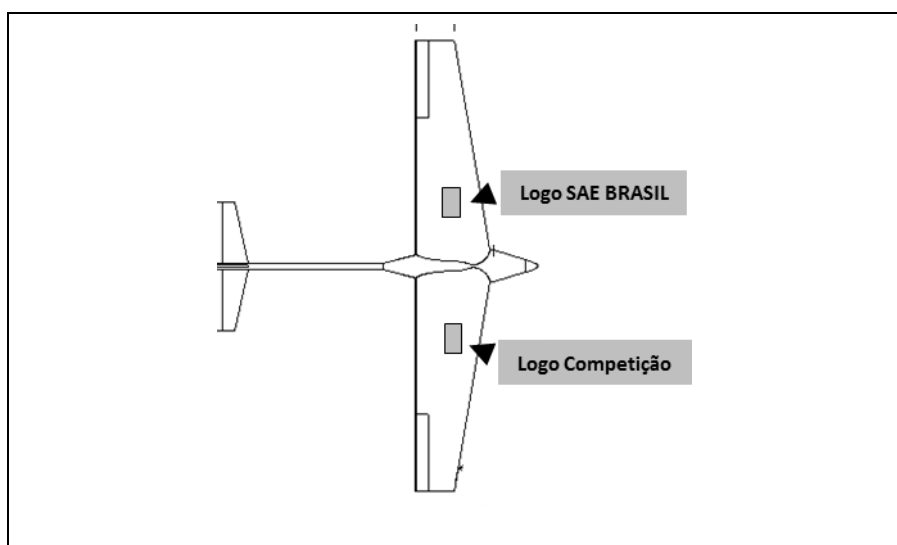

Logomarcas da SAE BRASIL e da Competição deverão comparecer nas semi-asas das aeronaves competidoras

4. Fornecimento de arquivos gráficos

A SAE BRASIL deverá disponibilizar, até o final de maio, arquivos em formato jpeg de alta resolução das logomarcas da SAE BRASIL e da competição AeroDesign